







Retroalimentación Tarea N°18

Nombre: _____ **Curso:** 4° A ___ B ___

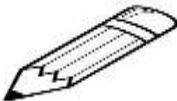
Objetivo: Planificar la elaboración de un objeto tecnológico, Identificando materiales, herramientas y secuencias de pasos (acciones).

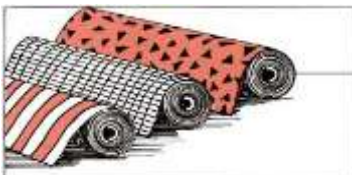
En el siguiente desafío, deberás identificar los materiales, herramientas y secuencias de pasos (acciones) **DE LA ELABORACION DE UN POLERON**. Uniendo con una línea la **COLUMNA A (los dibujos)** con la **COLUMNA B (los conceptos materiales, herramientas y secuencias de acciones (pasos))**, según corresponda.

COLUMNA A









COLUMNA B
HERRAMIENTAS
MATERIALES
SECUENCIA DE ACCIONES (PASO A PASO)